

ПРОФИЛЬ ДЛЯ ВЕРХНЕЙ ОБВЯЗКИ

Сортамент

Section of upper binding. Dimensions

ГОСТ

5267.4—90

ОКП 09 3100

Срок действия с 01.07.91
до 01.07.2001

Настоящий стандарт распространяется на горячекатаный профиль для верхней обвязки полувагонов.

1. Размеры, предельные отклонения, площадь поперечного сечения, масса 1 м профиля и справочные значения должны соответствовать приведенным на чертеже и в таблице.

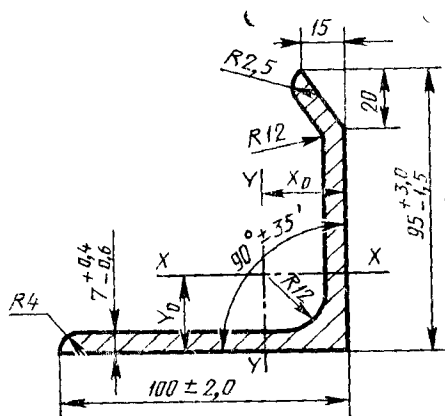

Площадь поперечного сечения, см ²	Масса 1 м, кг	Справочные значения величин							
		I_x	I_y	W_x		W_y		x_0	y_0
				Верх	Низ	Правая	Левая		
		см ⁴		см ³				см	
13,601	10,68	118,25	125,15	17,43	45,5	17,14	44,37	2,82	2,60

2. Кривизна профиля в горизонтальной и вертикальной плоскостях не должна превышать 0,4% длины.

3. Скручивание профиля не допускается.

ИНФОРМАЦИОННЫЕ ДАННЫЕ**1. РАЗРАБОТАН И ВНЕСЕН Министерством металлургии СССР****РАЗРАБОТЧИКИ**

С. И. Рудюк, канд. техн. наук; **В. Ф. Коваленко**, канд. техн. наук; **Е. Л. Орлов**, канд. техн. наук; **В. И. Григорьев**; **И. Г. Куррандо**, канд. техн. наук; **В. В. Биллер**, канд. техн. наук; **В. А. Ена**, канд. техн. наук; **К. Ф. Перетяцько**; **Р. Г. Волкова**; **Ж. М. Роева**, канд. эконом. наук; **В. Ю. Юхнов**

2. УТВЕРЖДЕН И ВВЕДЕН В ДЕЙСТВИЕ Постановлением Государственного комитета СССР по управлению качеством продукции и стандартам от 25.06.90 № 1762

3. Срок первой проверки — 1996 г. Периодичность проверки — 5 лет

4. ВЗАМЕН ГОСТ 5267.14—78